

26 JUL. 1989

N° A - 1483 G

## CENTRE DE DOCUMENTATION DE LA MUSIQUE CONTEMPORAINE

## FICHE DE DOCUMENTATION

## COMPOSITEUR

INSTRUMENTALE MANIPULEE EN DIRECT

NOM : VANDENBOGAERDE

Prénoms : Fernand

Nationalité : française

Date et lieu de naissance : 21 Octobre 1946 à ROUBAIX

## AUTEUR

NOM et prénoms : -

DOCUMENTS DISPONIBLES	FICHES	OUI	NON
		ELECTRO-ACOUST.	X
	AUDIO-VISUEL		X
AUTRES	PARTITION	X	
	CASSETTE	X	
	LIVRET		X
	PRESSE	X	

## ŒUVRE

TITRE COMPLET : MASSES/FLUIDES pour ensemble instrumental et dispositif électroacoustique (ad libitum)

Année de composition : 1979

Durée : 15'16" (version instruments seuls) - 18'31" (version avec dispositif électro-acoustique)  
22'22"

Œuvre commanditée par : ENSEMBLE INTERCONTEMPORAIN

EDITEUR GRAPHIQUE : Editions du MORDANT - SIMC

Adresse : 106, Boulevard Lefebvre  
93600 AULNAY S/Bois

Tél. : 48.68.09.76

REPRÉSENTANT EN FRANCE : -

Adresse :

Tél. :

EDITEUR PHONOGRAPHIQUE : -

**NOMENCLATURE PRÉCISE DES INSTRUMENTS ET, le cas échéant, DES VOIX :**

Clarinette basse en si b  
 Clarinette contrebasse en si b  
 2 bassons (1er + ctrebasson)

2 cors en fa  
 2 trombones  
 Tuba basse

Percussion  
 2 violoncelles  
 Contrebasse à 5 cordes

Chef

**NOMENCLATURE PERCUSSION :**

PERCU I

Jeu de 4 timbales  
 Jeu de 3 tom-toms  
 à 2 peaux  
 Grosse caisse  
 Tam-tam très grave

PERCU II

Jeu de 4 timbales  
 Jeu de 3 tom-toms  
 à 2 peaux  
 Grosse caisse  
 Tam-tam très grave

Nombre de Percussionnistes : 2

**DISPOSITIF SPATIAL :** • Tu • Vlc 1 Percu 1 Percu 2

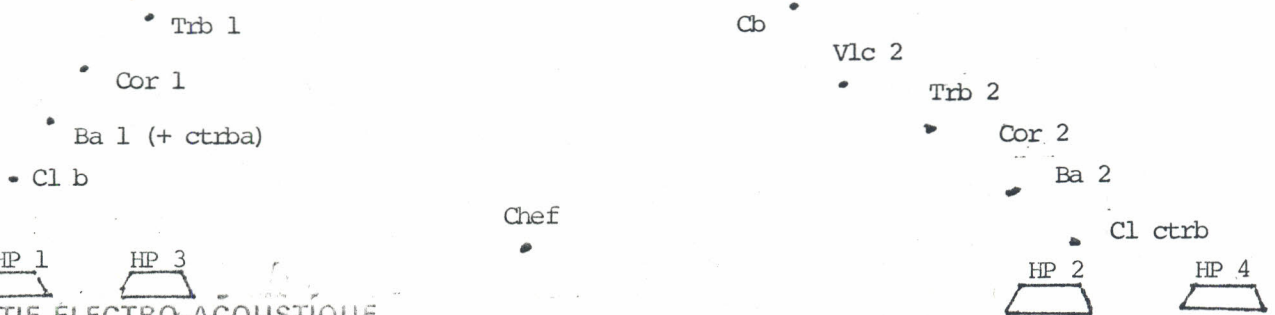

**DISPOSITIF ÉLECTRO-ACOUSTIQUE**

Fiche(s) jointe(s)

oui  non

Schéma(s) joint(s)

oui  non

**DATE ET LIEUX DES PREMIERES EXÉCUTIONS :**

26 MARS 1979 : PARIS - THEATRE DE LA VILLE -

ENSEMBLE INTERCONTEMPORAIN

Direction : Hans ZENDER

**NOMBRE ET DURÉE MOYENNE DES RÉPÉTITIONS EFFECTUÉES LORS DE LA CRÉATION :**

Version instrumentale : 2 répétitions de 3 h chacune + générale  
 (prévoir davantage pour les réglages de la version électro-acoustique)

TYPES DE RÉPÉTITIONS (partielles ou tutti) : 1 répétition avec sonorisation  
1 répétition sans sonorisation

CARACTERISTIQUES SPÉCIFIQUES ET OBSERVATIONS :

Pour les détails des synthétiseurs et des manipulations,  
se reporter au matériel technique disponible auprès du  
compositeur.

- . 14 à 16 micros dynamiques pour les instruments
- . 2 mélangeurs (6 à 8 par mélangeur)
- . 2 synthétiseurs AKS/EMS sans claviers (à fréquence mètre)
- . Table de spatialisation (réglage des niveaux)
- . 2 amplificateurs
- . 4 haut-parleurs
- . 4 manipulateurs

ŒUVRE { à caractère pédagogique  oui  non  
également exécutée par une formation d'amateurs  oui  non

INTERPRÈTES ET PROPRIÉTAIRE DU SUPPORT SONORE ADRESSÉ AU CENTRE :

Interprètes de la création  
Propriétaire : RADIO-FRANCE

(durée de l'enregistrement : 19'40".  
les sifflets aigus entendus au cours  
des 3 premières minutes, ne font pas  
partie de l'œuvre).

PRESSE : Photocopies jointes :  oui  non

FORMAT DE LA PARTITION : 36,5 X 50 cm

FORMAT DES PARTIES SÉPARÉES (matériel) : 25 X 36 cm  
Parties techniques : 21 X 29,7 cm

MATÉRIEL DISPONIBLE : chez le Compositeur  oui  non chez l'Éditeur  oui  non  
(en location)

PRIX DE VENTE DE LA PARTITION : Code prix : AC

Prix de location : contacter l'éditeur.

Fernand VANDENBOGALIEDE - Masses/Fluides (Création Mondiale - Commande de l'E.T.C.)  
(né en 1946)

Commande de l'Ensemble InterContemporain pour 14 instruments (les plus graves de l'orchestre) : clarinette basse, clarinette contrebasse, 2 bassons (le premier également contrebasson) 2 cors, 2 trombones, tuba basse, 2 violoncelles, contrebasse à 5 cordes et 2 percussions (timbales, grosse caisse, tam-tams, tam-tam très profond) ainsi qu'un dispositif électroacoustique (ad libitum).

La durée de la pièce dépend d'un choix du chef d'orchestre : 15 mn (version instruments seuls), 18 mn 30 ou 22 mn 30 (versions avec dispositif électroacoustique).

C'est également le chef qui détermine les enchaînements des structures de temps qui s'appliqueront au matériau selon des grilles pré-établies. Le dispositif électroacoustique comporte 2 synthétiseurs dont les modes d'action sont de 3 types :

- transformation du timbre instrumental : par passage dans un modulateur à anneau (somme et différence des fréquences qui y entrent) par filtrage avec balayage des fréquences afin de faire ressortir successivement les harmoniques du son.
- modification des "allures" du son instrumental par une mise en forme dynamique.
- génération de variations des fréquences des oscillateurs par les variations de l'intensité des sons instrumentaux.

Toute la partie technique est notée avec une grande précision et nécessite 4 manipulateurs, véritables instrumentistes sachant lire une partition d'orchestre et suivre un chef.

Il résulte de ces choix de manipulations électroacoustiques une écriture instrumentale tenant compte de ces transformations, d'où : recherche sur les variations de timbre des instruments, sur le grain et l'allure des sons, sur leur ambitus dynamique, sur les variations constantes de la densité instrumentale et la mobilité de l'intensité.

F.V.

ARGUS de la PRESSE

21, Bd Montmartre — 75002 PARIS

Tél. : 742-49-46 -

N° de débit

LE FIGARO

37, rue du Louvre - 2°

28 Mar 1979

## Boléro barbare

Encore un bon concert, en forme et remontée dans le XX<sup>e</sup> siècle musical, à l'actif de l'Ensemble Intercontemporain. Ce fut d'abord la création de *Masses*

**JACQUES DOUCELIN**

*Fluides*, de Fernand Vandenbogaerde, long titre comme aux instruments les plus graves, agrémenté de deux synthétiseurs. J'entends bien que la machine « décompose » le son du cello ou du trombone. Mais pour dire quoi ? Une fanfare molle pour un morceau en forme de melon trop mûr...

La Cantate de Bernd Alois Zimmermann (1957) retentit comme une céleste délivrance ! De la musique d'une grande intensité inspirée par l'Écclésiaste, à la fois rigoureuse et colprée, super-

bement servie par la soprano Dorothy Dorow.

C'est ensuite *Centaring* (1973) d'Earle Brown, symphonie de couleur pour violon solo et dix instruments. Cette pièce allie une subtile combinaison de timbres à une remarquable limpidité. La soliste Maryvonne Le Dizes-Richard sait lui donner sa dimension humaine.

La soirée a culminé avec deux chefs-d'œuvre de Varèse, admirablement dirigés par Hans Zender, *Octandre* (1923), et surtout *Intégrales* (1925), sorte de « Boléro barbare », d'où sourd une vie rageuse, digne du Stravinsky des Ballets russes.

■ Véronique du Rivau interprétera, le 3 avril, salle Cortot, des *Lieder* de Brahms et Schumann, ainsi que des mélodies de Fauré et Duparc. La cantatrice sera accompagnée par Chantal Stigliani.

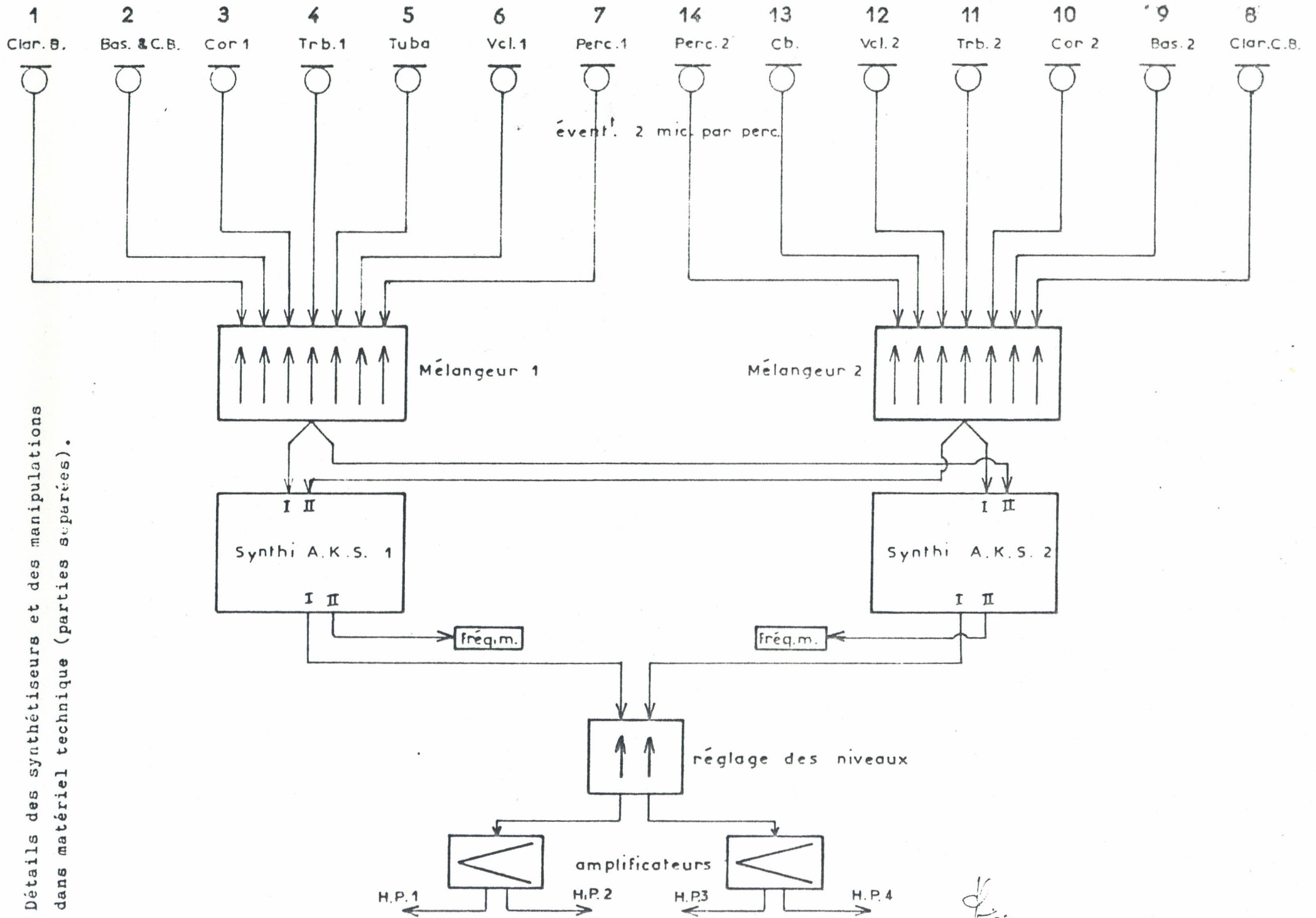

Détails des synthétiseurs et des manipulations dans matériel technique (parties séparées).